



Codice

150-4300

Categoria

150

Prodotto

Dispenser automatico di sapone / igienizzante anti-furto modello Denver

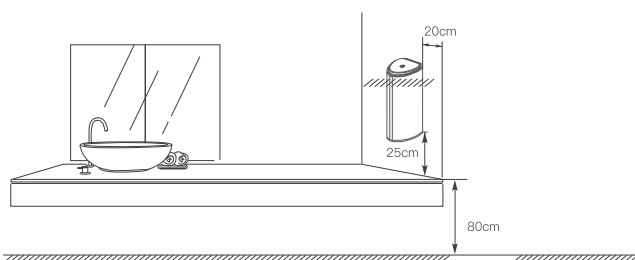
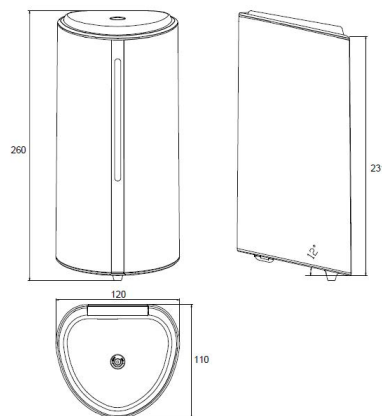

NOTA: se la superficie sottostante è in acciaio, la distanza dal sensore dev'essere di almeno 35 cm.

DESCRIZIONE DEL PRODOTTO

Dispenser automatico di sapone / igienizzante in schiuma con montaggio a parete anti-furto

| | |
|------------------------|---|
| Funzionamento | Dispenser automatico con sensore ad infrarossi |
| Prodotto idoneo | Sapone liquido |
| Materiale | ABS |
| Alimentazione | DC 6V / Nr. 4 batterie alcaline Tipo AA (non incluse) |
| Capacità | 850 ml |
| Dosaggio | 0,4 – 1,6 ml Regolabile |
| Dimensioni | 110x120x260mm |

Codice ricambio pompetta dosatore: R150-R050

Il produttore si riserva il diritto di modificare, senza alcun preavviso, le caratteristiche dei suoi prodotti. Le immagini sono puramente indicative.