



Codice 413-FRADB

Categoria 4-13f

Prodotto

RAFFRESCATORE CYCLONE

DESCRIZIONE DEL PRODOTTO

Raffrescatore evaporativo, 220-240, 50/60 Hz, 210/350W, capacità serbatoio 70/90L con indicatore di livello. Controllo digitale con pannello di controllo. Adatto ad ambienti ino a 80 mq. A risparmio energetico, con 3 velocità dell'aria, dotato di timer in spegnimento e di rotelline per lo spostamento. Grado di protezione IP44 . Dim. cm H 172 x L 78 x P 49.

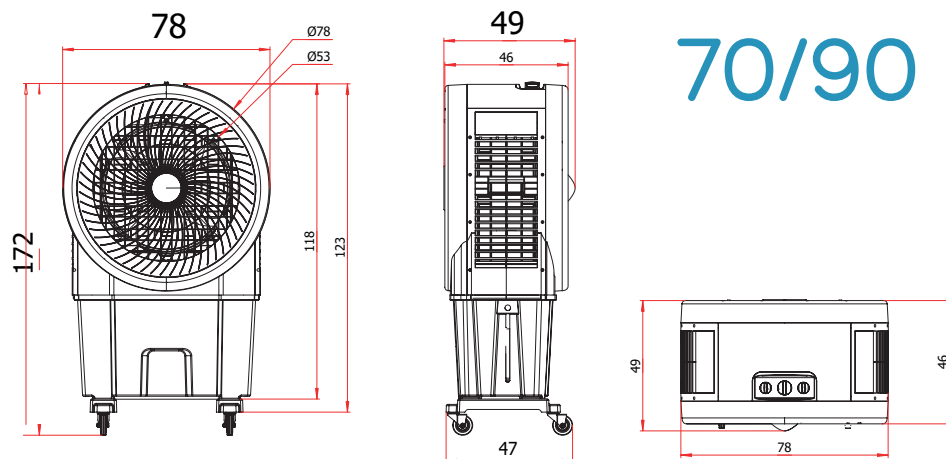

specifiche tecniche



Modello	CYCLONE 70/90
CONTROLLO	Digitale
TENSIONE	220-240V ~50/60Hz
POTENZA	210W/350 W
AREA DI COPERTURA	40-60M2 / 60-80M2
VENTOLA	Centrifuga
PORTATA D'ARIA (m3/h)	(8000-10000 M3/h)
FLUSSO D'ARIA (m/s)	5.5-6.5-7.5 (±0.5) / 6-7-8 (±0.5)
METODO DI RAFFREDDAMENTO	STRUTTURA A NIDO D'APE
CAPACITA' SERBATOIO	70L/90 L
PESO NETTO (kg)(a serbatoio vuoto)	21
PESO LORDO (kg)	23
DIMENSIONI IMBALLO (cm)	85*56.5*130
COLORE (standard)	Grigio e grigio scuro