



MANUALE UTENTE
USER MANUAL

LINEA
EMOTION
MOD. SERENITY

CODE 179-MSA...

CODE 179-MSQ...

CODE 179-MSR...

MOD. EUPHORIA

CODE 179-MEQ...

CODE 179-MER...



EN 14527:2006 + A1:2010



GENTILE CLIENTE

DEAR CUSTOMER,

La ringraziamo per aver scelto il Piatto Doccia EMOTION. /Thank you for choosing the EMOTION Shower Tray

Per la sua sicurezza legga attentamente il presente manuale prima dell'installazione. For your safety, read this manual carefully before installation.

Nota bene/ Note:

Considerati i continui miglioramenti apportati al prodotto, potrebbe riscontrare piccole differenze non riportate nel manuale. Ci scusiamo per ogni disagio che questo potrebbe causare. /Given the continuous improvements made to the product, you may find small differences not reported in the manual. We apologize for any inconvenience this may cause.

La ditta costruttrice si riserva il diritto di modificare le parti tecniche qui riportate senza l'obbligo di preavviso. The manufacturer reserves the right to modify the technical parts listed here without prior notice.

L'installazione deve essere eseguita da personale in possesso dei requisiti tecnico-professionali conformi alle leggi e norme nazionali vigenti in materia.

L'installazione del piatto doccia e la sua manutenzione dovranno essere eseguiti osservando le istruzioni fornite nel presente libretto. The installation must be carried out by personnel who meet the technical-professional requirements in compliance with the national laws and regulations in force. The installation of the shower tray and its maintenance must be carried out observing the instructions provided in this manual.

IL PRODUTTORE DECLINA DA OGNI RESPONSABILITÀ/ THE MANUFACTURER DECLINES FROM ALL RESPONSIBILITIES

- **Qualora non vengano rispettate le disposizioni di legge e norme nazionali vigenti in materia di sicurezza per i locali da bagno/ If the current legal provisions and national safety regulations for bathrooms are not complied with.**

- **Qualora non vengano rispettate le istruzioni fornite nel presente manuale/ If the instructions given in this manual are not followed**

Istruzioni per l'installazione/ Installation instructions:

Si raccomanda di ispezionare con cura il prodotto prima di procedere all'installazione. It is recommended to inspect the product carefully before proceeding with the installation. Le immagini riportate sono puramente illustrative. The images shown are purely illustrative.

Nel caso vengono riscontrate differenze tra le figure e il prodotto, prendete come riferimento il prodotto. / If there are differences between the figures and the product, take the product as a reference.

CONTATTI ASSISTENZA TECNICA E DIR. TECNICA/Contacts:

e-mail: info@dianflex.com

Fax +39 0975 779333

**DIANFLEX**[®]
...simile a nessuno.

INDEX

CARATTERISTICHE PRINCIPALI DEL MATERIALE/ <i>MAIN FEATURES OF THE MATERIAL</i>	4
ISTRUZIONI PER L'INSTALLAZIONE/ <i>INSTALLATION INSTRUCTIONS</i>	5
ISTRUZIONE PER LA CURA E GARANZIA/ <i>INSTRUCTIONS FOR THE CARE WARRANTY</i>	9
TAGLIO A MISURA/ <i>TAILOR MADE CUT</i>	9
MISURE TECNICHE PIATTI DOCCIA/ <i>TECNICAL MEASURES</i>	12

CARATTERISTICHE PRINCIPALI DEL MATERIALE/ MAIN FEATURES OF THE MATERIAL:

I piatti doccia EMOTION sono fabbricati con resine di pietra di alta qualità insieme ai più recenti fillers minerali, rendendo il prodotto più resistente e leggero di quelli attualmente in commercio. La superficie ha una finitura in ardesia naturale e un fattore anti-scivolamento di livello 3 ed è coperta da uno strato di gelcoat altamente resistente per evitare graffi e per fornire una maggiore durata. La loro superficie è anti-batterica, non è porosa e riduce la comparsa di microrganismi comuni come funghi o muffe.

EMOTION shower trays are manufactured with high-quality stone resins together with the latest mineral fillers, making the product particularly resistant and lighter than those currently sold on the market. The surface has a natural slate texture finish and level-three anti-slip factor and is covered by a layer of highly resistant gelcoat to prevent scratching and to provide greater durability. To reduce the appearance of common microorganisms such as fungi or mold, their surface is non-porous, making them anti-bacterial.

INFORMAZIONI GENERALI /GENERAL INFORMATIONS:

Al fine di una corretta installazione ed utilizzazione del piatto doccia consigliamo la lettura del presente manuale. *In order to correct installation and use of the shower we recommend the reading of this manual.*

Prima di installare il piatto doccia assicurarsi che/ Before installing the shower tray, make sure that:

- L'installazione sia effettuata da personale qualificato /*Qualified personnel carry out the installation*
- Il luogo di posizionamento del piatto doccia sia idoneo all'installazione. / *The place of installation of the shower tray is suitable to the installation*
- Il piatto doccia non sia danneggiato /*The shower tray is not damaged*
- Disimballare il piatto doccia con estrema precauzione per evitare incidenti o impatti./*Take out the shower tray from the pack with care to avoid damages.*
- Conservare i piatti doccia sempre in posizione orizzontale per evitare danni e incurvature./*Store the shower trays in horizontal position to avoid damages and bends.*
- Controllare che sia perfettamente planare, il piatto doccia è prodotto con materiale elastici, un incurvamento minimo (max. 3mm) è tollerabile e non pregiudica la corretta posa, oltre tale tolleranza bisogna disporre il piatto doccia su un superficie piana aggiungendo pesi e se necessario spessori per contrastare la curvatura per 24 ore circa. Verificare che il piatto sia tornato planare e posarlo in bolla utilizzando una livella sui 4 lati./*Check that it is perfectly flat, the shower tray is made of elastic material, a minimum curvature (max 3mm) is tolerable and does not jeopardize the correct laying, beyond this tolerance the shower tray must be placed on a flat surface adding weights and if necessary thicknesses counteract the curvature for about 24 hours. Check that the shower tray has returned to planar and level it using a spirit level on all 4 sides.*

- Effettuare delle prove versando acqua sul piatto doccia al fine di verificare il corretto deflusso verso lo scarico/ *Perform tests by pouring water into the shower tray to verify proper drainage to the waste outlet.*
- Prima di procedere con l'installazione è necessario verificare l'integrità del prodotto. /*Before proceeding with the installation it is necessary to check the integrity of the product*
- Può essere tagliato con una sega circolare a lama diamantata senza pregiudicare la stabilità strutturale. Si consiglia di tagliare i lati del piatto doccia che vanno a muro sui quali va posato il rivestimento in modo da nascondere eventuali imprecisioni di taglio. /*It can be cut with a circular saw with a diamond blade without compromising structural stability. It is advisable to cut the sides of the shower tray that go to the wall on which the covering must be laid in order to hide any inaccuracies in the cut.*

ISTRUZIONI PER L'INSTALLAZIONE/ INSTALLATION INSTRUCTIONS:

- Preparare un massetto perfettamente livellato e liscio (prima di procedere con l'installazione, il piano deve essere asciutto). / *Prepare a perfectly level and smooth screed layer (Before proceeding with the installation, ensure that the surface is completely dry).*
- Si consiglia di impermeabilizzare il piano sotto il piatto doccia per circa 10 cm di altezza per evitare che nel tempo si creino infiltrazioni d'acqua. /*It is advisable to waterproof the surface under the shower tray for about 10 cm of height to prevent water infiltration over time.*
- Lasciare, nella base, lo spazio necessario per il sistema di scarico (piletta, sifone) e i relativi collegamenti idraulici (dimensionare lo spazio in funzione del gruppo piletta/sifone). Durante l'installazione, assicurarsi che il sistema di scarico (piletta/sifone) non si trovi al di sopra del livello della base. Il sistema di scarico collocato sopra al livello della base potrebbe impedire il corretto scorrimento dell'acqua e potrebbe persino causare la rottura del piatto doccia. / *Provide sufficient space in the base for the drainage system (waste outlet and trap) and the related plumbing connections (size the space according to the waste outlet/trap assembly). During installation, ensure that the drainage system (waste outlet/trap) is not positioned above the level of the base. A drainage system installed above the base level may prevent proper water drainage and could even cause the shower tray to crack or break.*
- Assicurarsi che l'impianto di scarico funzioni correttamente (inclinazione, tenuta, etc.). / *Make sure that the exhaust system works correctly (inclination, tightness, etc.).*

- Installare lo scarico. /*Install the drain*
- Applicare una generosa quantità di colla poliuretanica (SIKAFLEX o POLIMERO MS) sul massetto, che deve essere a livello e pulito per assicurare una corretta aderenza del piatto doccia. In seguito, applicare la colla su tutti i lati che verranno in contatto con il piatto doccia per evitare possibili infiltrazioni d'acqua. Per garantire il fissaggio applicare la colla di poliuretano anche sulla parte inferiore del piatto doccia / *Apply a generous amount of polyurethane adhesive (SIKAFLEX or MS POLYMER) to the level, clean screed to ensure proper adhesion of the shower tray. Then apply adhesive to all areas that will come into contact with the shower tray to prevent possible water ingress. To ensure proper fixing, apply polyurethane adhesive also to the underside of the shower tray.*
- Collocare il piatto sulla superficie facendo coincidere lo scolo con la piletta e verificando che il piatto sia a livello / *Position the shower tray on the surface, aligning the drain outlet with the waste outlet and ensuring that the tray is level.*
- Dopo aver posizionato il piatto doccia, ripassare il bordo dello stesso con un cordone di mastice di poliuretano o silicone neutro (non utilizzare siliconi acidi) / *After installing the shower tray, seal its perimeter with a bead of polyurethane sealant or neutral silicone (do not use acid-cure silicone sealants).*
- In caso di installazione di pannelli di rivestimento con il piatto doccia utilizzare lo stesso sigillante (di tipo poliuretanico), per ottenere una corretta installazione. Lasciare riposare per 24 ore. / *In case of installation of covering panels with the shower tray, use the same sealant (of polyurethane type), to obtain a correct installation. Leave to rest for 24 hours*

IMPORTANTE/ IMPORTANT:

Prima di installare una cabina doccia o qualsiasi altro sistema di chiusura sopra il piatto doccia, è necessario verificare che l'installazione sia avvenuta correttamente e che il drenaggio dell'acqua sia efficiente. La garanzia copre solo ed esclusivamente la sostituzione o la riparazione del prodotto, esclusi i costi di montaggio e smontaggio di qualsiasi materiale fisso o spese di viaggio. / Before installing a shower enclosure or any other closing system above the shower tray, it is necessary to verify that the installation has been carried out correctly and that the water drainage is efficient. The warranty covers only and exclusively the replacement or repair of the product, excluding the costs of assembly and disassembly of any fixed material or travel expenses

1°

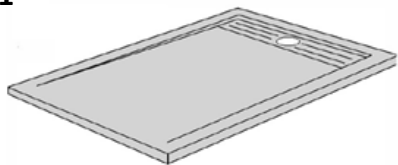

Disimballare e controllare che il prodotto sia integro. Proteggi il piatto da possibili crepe e graffi. Posizionare il piatto su una superficie piana orizzontale e verificare le pendenze dello stesso su tutti i lati. *Unpack and check that the product is intact. Protect the plate from possible cracks and scratches. Place the shower tray on a flat horizontal surface and check that the slopes are correct on all sides*

3°



Per una corretta installazione, la base su cui sarà collocato il piatto doccia dovrà essere **PERFETTAMENTE A LIVELLO E ASCIUTTA**. Rispettare lo spazio della piletta in base alle disposizioni tecniche del piatto doccia da installare. Collegare la piletta al tubo in PVC, verificare che non vi siano perdite e che la piletta non sporga dalla superficie a livello. Riempire i buchi affinché la piletta risulti totalmente coperta. *For correct installation, the base on which the shower tray will be installed must be PERFECTLY LEVEL AND DRY. Ensure the waste trap clearance complies with the technical specifications of the shower tray being installed. Connect the waste trap to the PVC pipe, check that there are no leaks and that the waste trap does not protrude above the level surface. Fill any gaps so that the waste trap is completely covered.*

2°

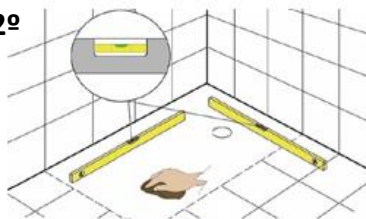

Assicurati che il luogo in cui verrà installato sia perfettamente liscio. *Make sure the place where it will be installed is perfectly smooth.*

4°

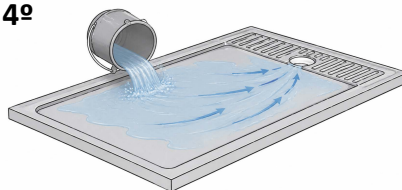

Per verificare che la superficie sia totalmente a livello e che la piletta non rimanga sopra la stessa, collocare il piatto doccia sulla superficie e verificare che l'acqua defluisca correttamente. *To ensure that the surface is perfectly level and that the waste trap does not sit above it, position the shower tray on the surface and verify proper water drainage.*

5°

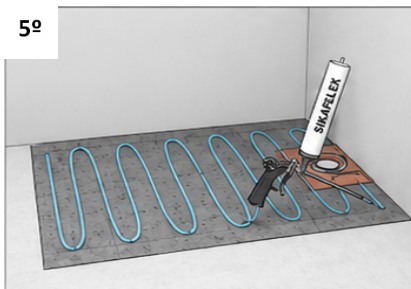

Applicare una generosa quantità di colla di poliuretano (SIKAFLEX o POLIMERO MS) sulla base su cui sarà installato il piatto doccia. Applicare la colla sulla superficie e nei punti che andranno a toccare il piatto doccia. *Apply a generous amount of polyurethane adhesive (SIKAFLEX or MS POLYMER) to the installation base of the shower tray. Apply the adhesive to the surface and to all contact points with the shower tray.*

6°

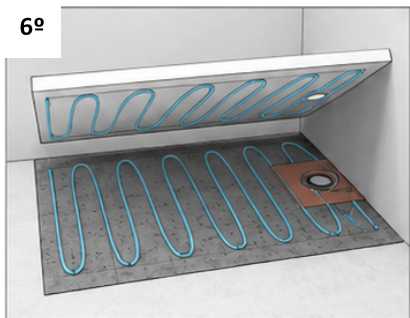

Per garantire il fissaggio applicare la colla di poliuretano anche sotto il piatto doccia e posizionarlo sulla superficie facendo coincidere lo scolo con la piletta. Durante l'installazione verificare il corretto livellamento del piatto. *To ensure secure fixing, apply polyurethane adhesive underneath the shower tray and place it onto the installation surface, making sure the drain outlet aligns with the waste trap. During installation, verify the correct levelling of the shower tray.*

8°



Una volta collocato il piatto doccia, ripassare il bordo con un cordone di mastice di poliuretano o silicone neutro per evitare perdite di acqua. *Once the shower tray is in place, apply a continuous bead of polyurethane sealant or neutral silicone along the edges to prevent water leaks.*

7°

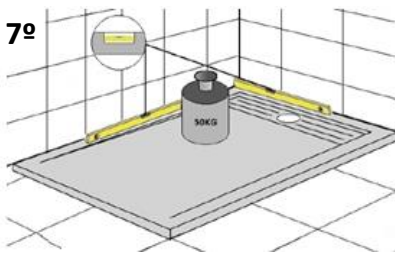

Importante: Livellare perfettamente

Important: Level perfectly

9°

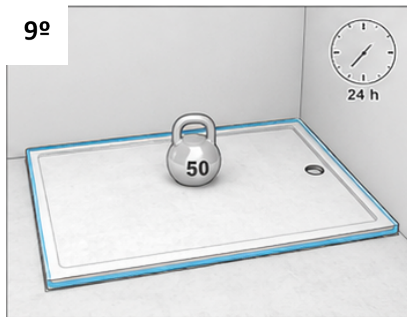

Lasciar asciugare 24 ore prima di posizionare materiali fissi (come pareti o rivestimenti piastrellati). *Allow to cure for 24 hours before installing permanent materials (such as walls or tile coverings).*

AVVERTENZE DI SICUREZZA/ SAFETY WARNINGS:

I prodotti DIANHYDRO sono realizzati nel rispetto delle norme di sicurezza e invitiamo a seguire le avvertenze di seguito riportate per mantenerne integre le qualità costruttive e tecnologiche/ *DIANHYDRO products are manufactured in compliance with safety regulations and please follow the instructions below to maintain intact constructive and technological qualities:*

- Si raccomanda particolare attenzione durante la movimentazione del piatto e nella fase di montaggio/ *Particular caution is recommended when handling the shower tray during the transportation and installatin stage.*

ISTRUZIONI PER LA CURA E MANUTENZIONE DEL PIATTO DOCCIA/ INSTRUCTIONS FOR THE CARE AND MAINTENANCE OF THE SHOWER TRAY:

- Per la pulizia quotidiana utilizzare solo prodotti non abrasivi idonei alla pulizia del bagno, utilizzando un panno morbido. / *For daily cleaning, use only non-abrasive products suitable for cleaning the bathroom, using a soft cloth.*
- Attenzione: non usare alcol, solventi (acquaragia, acetone etc.) e prodotti per la pulizia dei metalli: in caso di contatto accidentale con la superficie di tali prodotti risciacquare immediatamente il piatto doccia con acqua corrente/ *Caution: Do not use alcohol, solvent (white spirit, acetone, etc.) and cleaning of metals: Accidental contact with the surface of these products immediately rinse the shower tray with water.*
- Non versare prodotti disorgoganti sul piatto doccia. / *Do not pour chemical drain cleaners into the shower tray.*

GARANZIA/ WARRANTY

- La garanzia di 2 anni copre i difetti imputabili al produttore che si evidenzino al momento del ricevimento della merce, o successivamente all'installazione e messa in funzione. Eventuali difetti o anomalie vanno notificati tempestivamente al venditore presso cui si sia effettuato l'acquisto. / *The 2 year warranty covers the manufacturing defects that highlight the moment of receipt of goods or after the installation and commissioning. Any defects or anomalies must be reported promptly to the seller at the which the purchase is concluded.*

SONO ESCLUSI DALLA GARANZIA:

- I difetti e/o guasti derivanti da negligenza nell'uso, da errata installazione o manutenzione, erraneo immagazzinaggio e/o conservazione. La garanzia non sussiste qualora vengano sostituiti componenti del prodotto non idonei alla struttura originaria, è escluso dalla garanzia il materiale soggetto ad usura dovuta all'utilizzo normale del prodotto. / *Does not cover defects that do not pre-exist to product delivery, faults caused by negligent use, improper installation or maintenance, incorrect storage and / or preservation. The guarantee does not apply if the product not be replaced appropriate to the original structure, it is excluded from the guarantee, the material subject to wear and tear due to normal use of the product.*
- *Il prodotto è stato alterato da personale qualificato / u*
by qualified personnel
- Danni causati da uso improprio. / *Damage caused by improper use.*
- Danni causati dall'uso di prodotti per la pulizia inadeguati. / *Damage caused by the use of inadequate cleaning products.*
- Il danno causato dall'installazione impropria del prodotto, se le istruzioni e le raccomandazioni d'uso fornite non sono seguite. / *Damage caused by improper installation of the product, if the instructions and recommendations for use provided are not followed.*
- L'alterazione del prodotto dal suo stato originale. / *The alteration of the product from its original state.*
- I costi di montaggio e smontaggio di qualsiasi materiale fisso (cabina doccia) sul piatto, senza la previa verifica d'installazione e drenaggio. / *The assembly and disassembly costs of any fixed material (shower enclosure) on the plate, without prior.*
- Non saranno accettate restituzioni una volta tagliato il prodotto. / *No returns will be accepted once the product has been cut.*
- Non saranno accettate restituzioni una volta installato il prodotto. / *No returns will be accepted once the product has been installed.*

SALVAGUARDIA AMBIENTALE/ ENVIRONMENTAL PROTECTION:

- Per la salvaguardia dell'ambiente vi preghiamo di non disperdere nell'ambiente i piatti doccia, compresi gli imballi, ma di affidarli agli enti preposti allo smaltimento così da garantire un corretto recupero dei materiali riutilizzabili. / *To protect the environment please do not release shower trays, including packaging, but entrust the responsible authority for disposal so as to ensure proper recovery of reusable materials.*

TAGLIO A MISURA/ TAILOR MADE CUT:



I piatti doccia potrebbero essere tagliati (consigliabile effettuare il taglio sul lato opposto al foro piletta) con un disco di diamante simile a quelli utilizzati per tagliare la pietra, le piastrelle, i mattoni, etc. Dopo il taglio, per evitare possibili infiltrazioni d'acqua, sigillare la parte lavorata con un leggero strato di silicone. Si consiglia di fissare i piatti con colla siliconica. */The shower trays should be cut (we advice to cut on the opposite side of the drain hole) with a diamond disc similar to those used to cut stone, tiles, bricks, ETC. After cutting, to avoid possible infiltrations of water, seal the machined part with a light layer of silicone. It is recommended to fix the shower trays with silicone glue.*

MISURE TECNICHE MODELLO SERENITY

LUNGHEZZA

80 90 100 120 140 150 160 170 180 190 200 220

LARGHEZZA

70 75 80 90 100 120

Misure in cm

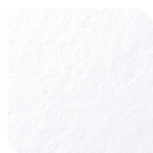
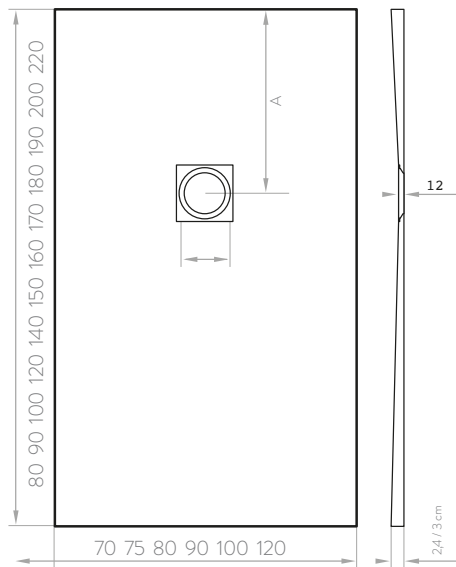

Bianco

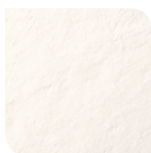

Beige



Grafite



Grigio

Centroforo

A

PESO

80 x 80	Centrale	23 kg
90 - 100	30 cm	23/26 kg
120	35 cm	28/31 kg
140 - 150	40 cm	33/45 kg
160 - 170	45 cm	40/49 kg
180 - 190 - 200	50 cm	43/61 kg
220	Central	58/66 kg

Ancho **70/75/80**

Grueso

2,4/3 cm

Centroforo

A

PESO

90 x 90	Centrale	29/32 kg
100 x 100	Centrale	35/38 kg
90 - 100	30 cm	32/35 kg
120	35 cm	42/53 kg
140 - 150	40 cm	51/60 kg
160 - 170	45 cm	56/74 kg
180 - 190 - 200	50cm	74/82 kg
220	Centrale	

Largh. **90/100**

Spessore **2,4/3 cm**

Centroforo

A

PESO

120	Centrale	46 kg
160	Centrale	68 kg
220	Centrale	98 kg

Largh. **120**

Spessore **2,6/3 cm**

MISURE TECNICHE MODELLO SERENITY SEMICIRCOLARE 90X90

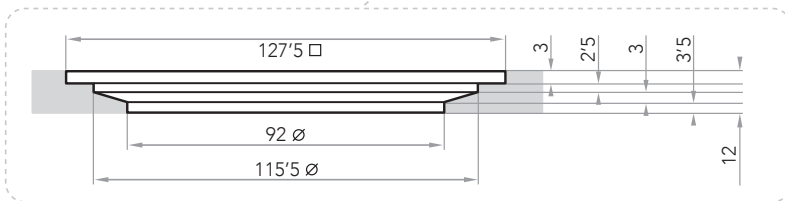
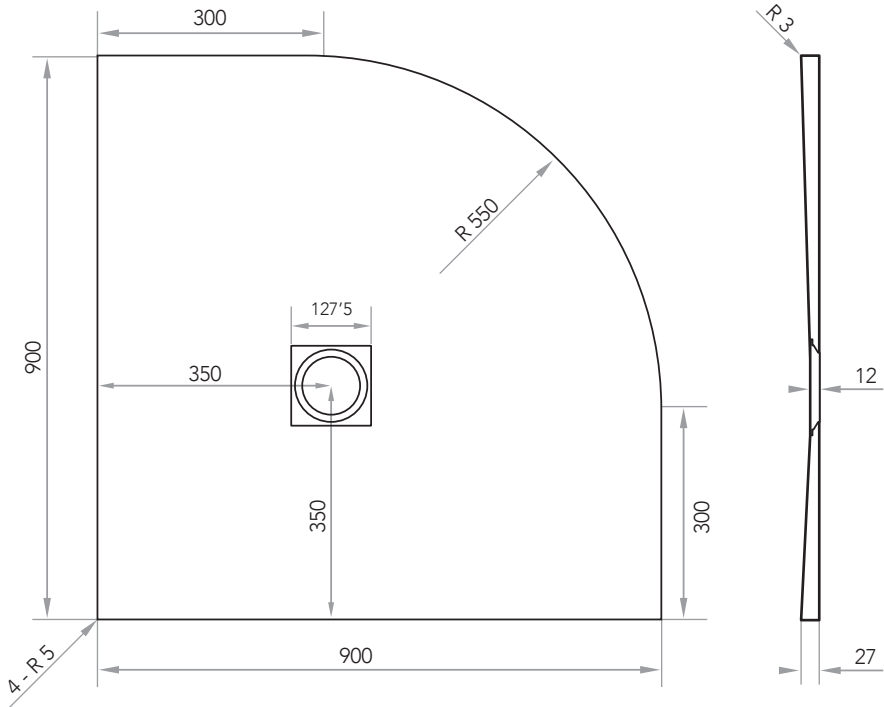

MISURE TECNICHE MODELLO SERENITY SEMICIRCOLARE 100X100 CM

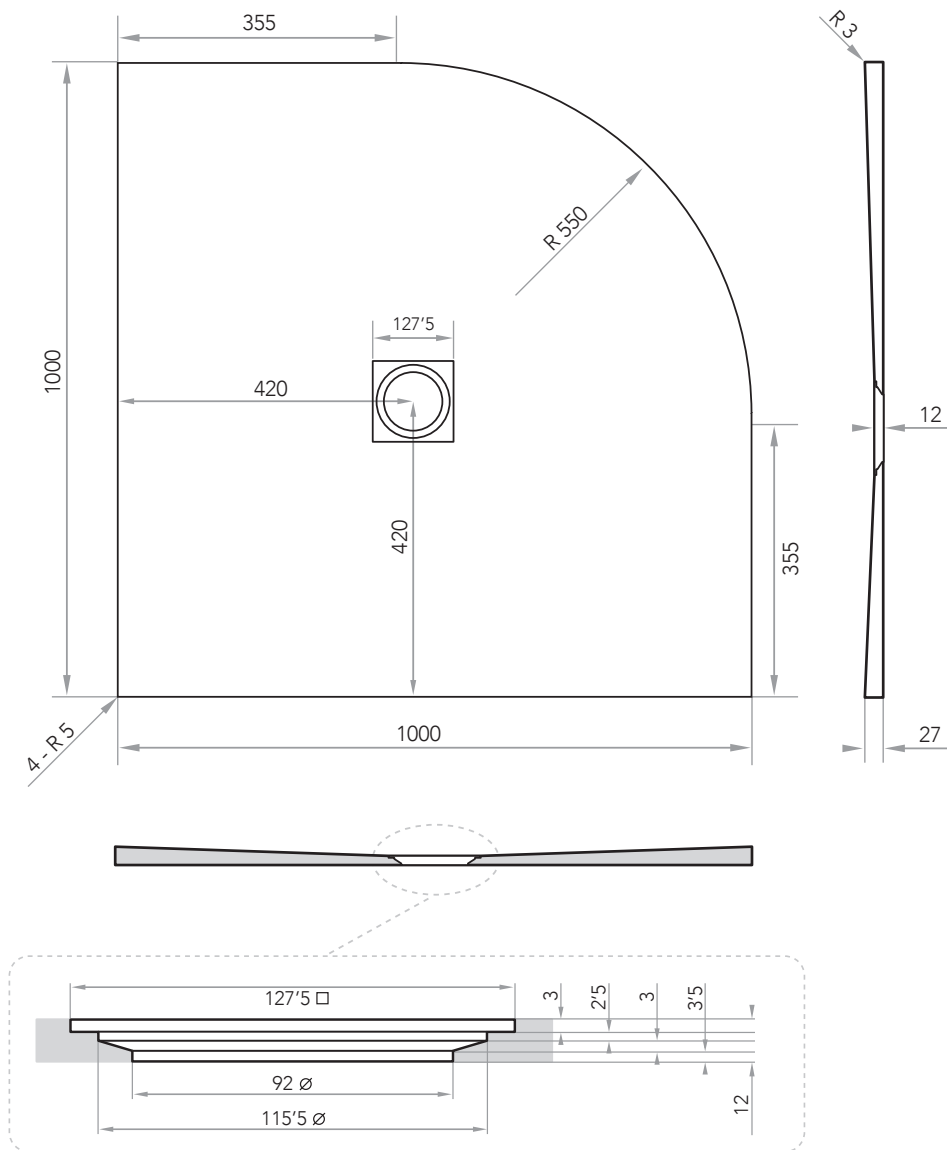

MISURE TECNICHE MODELLO EUPHORIA

Lunghezza

100 120 140 160 180 200

Langhezza

80 90

Misure espresse in cm

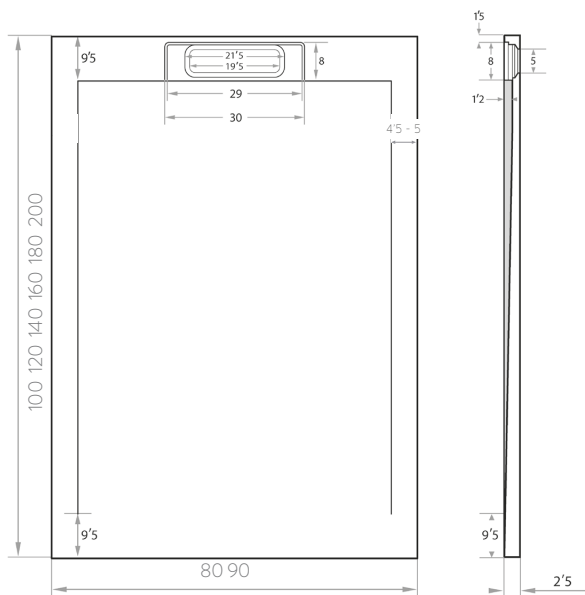

Piletta dedicata per Euphoria



lato da **80**

Lunghezza

Lunghezza	PESO
100	26 kg
120	31 kg
140	40 kg
160	45 kg
180 - 200	55 kg

Lato da **90**

Lunghezza

Lunghezza	PESO
100	29 kg
120	34 kg
140	45 kg
160	50 kg
180-200	61 kg

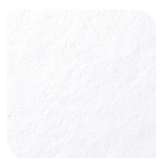

Bianco

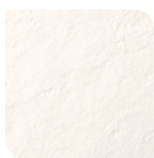

Beige



Grafite



Grigio

MISURE TECNICHE PILETTA DEDICATA AL MODELLO EUPHORIA cod. 371-3971

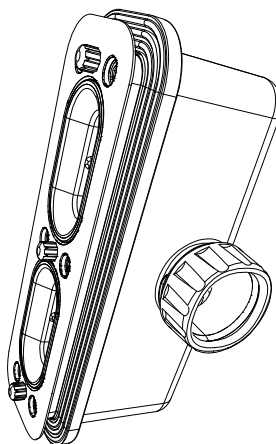
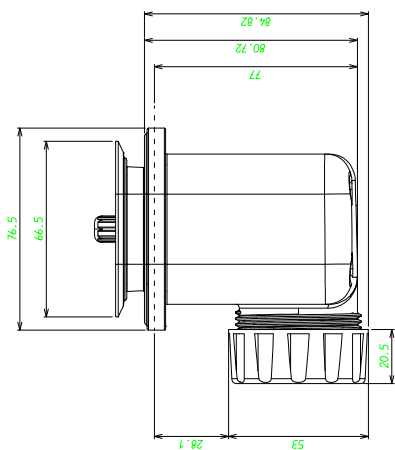
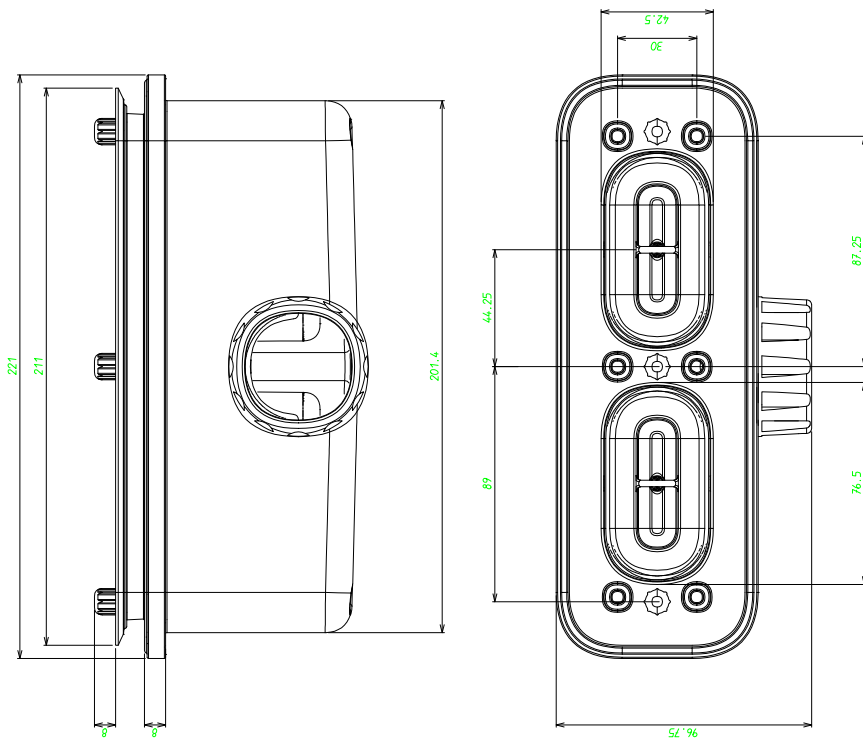



MANUALE UTENTE/*USER MANUAL*

LINEA

EMOTION

MOD. SERENITY

MOD. EUPHORIA

info@dianflex.com

dianflex.com