

## SCHEDA TECNICA STAFFA FISSAGGIO UNITA' ESTERNE

**SPEEDY Cod. 413-MVT95**

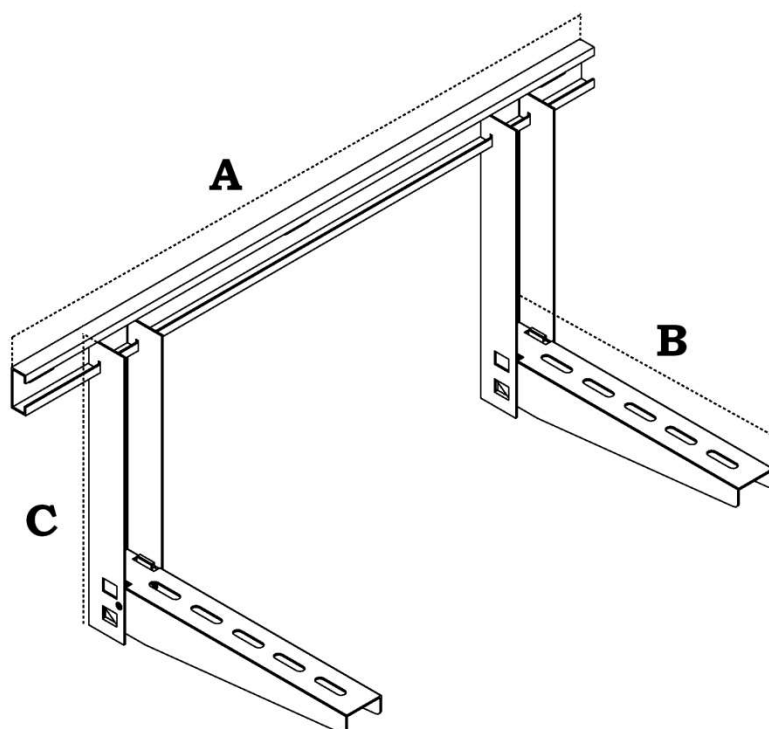

### Dimensioni

**A = Barra scorrimento posteriore**  
**B = Elemento Orizzontale =**  
**C = Elemento Verticale =**  
**Sez. elementi Vert/Orizzontali**  
**Traversa mod. L**

L. 800 mm – Profilo L Sp.12/10  
L. 380mm Int. 310mm Sp. 12/10  
L. 350mm Int. 200mm Sp. 12/10  
Profilo U 50x50x50  
Profilo L 35x18x8

**Tipologia Acciaio**

Dx51D Z 150

**Trattamento superficiale**

Verniciatura a polveri epossipoliestere Sp.min 70 Micron Ral 9002

**Prove di tenuta verniciatura**

No Blistering a 1000 ore in nebbia salina

**Prove di tenuta meccanica**

**Test eseguiti presso l'università di Padova dipartimento Scienze dei materiale e delle costruzioni**

Speedy Safety 12/10

Max 95 Carico rottura 1 Braccio 147 Kg